

# Zapojení elektroniky Motůčko EP V 6.1. a 6.2. s RR

## 1. Příprava nosiče akumulátoru s RR:

Nosič akumulátoru upravíme obdobně jako u elektroniky POWER – délka odporového drátu je 60 cm

Červené / černé kabely (lanko o průřezu 1 x 4 mm<sup>2</sup>) s kabelovými oky M6

Připevníme na standardní úchyty v rámu

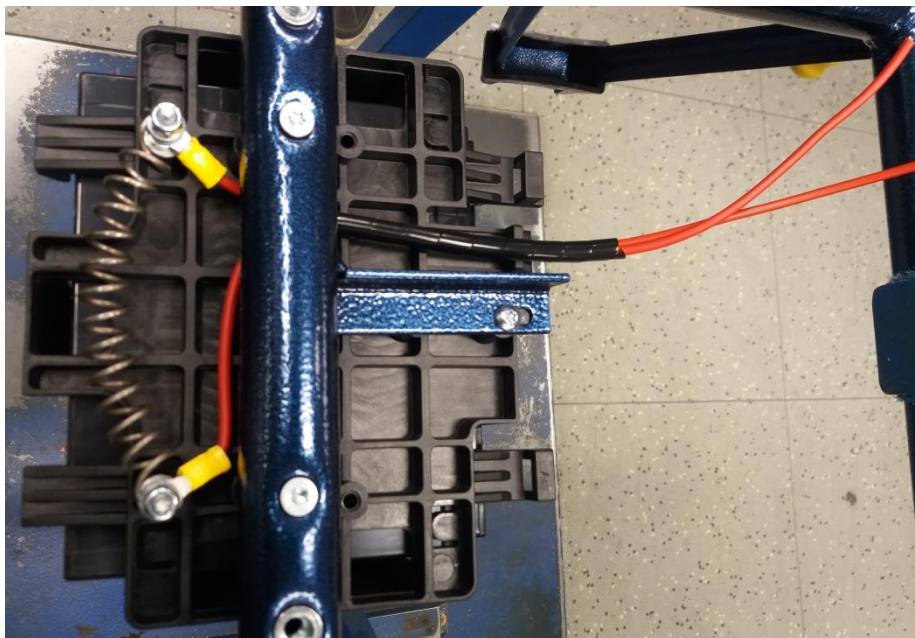

## 2. zapojení elektroniky EP V 6.1. a 6.2. :

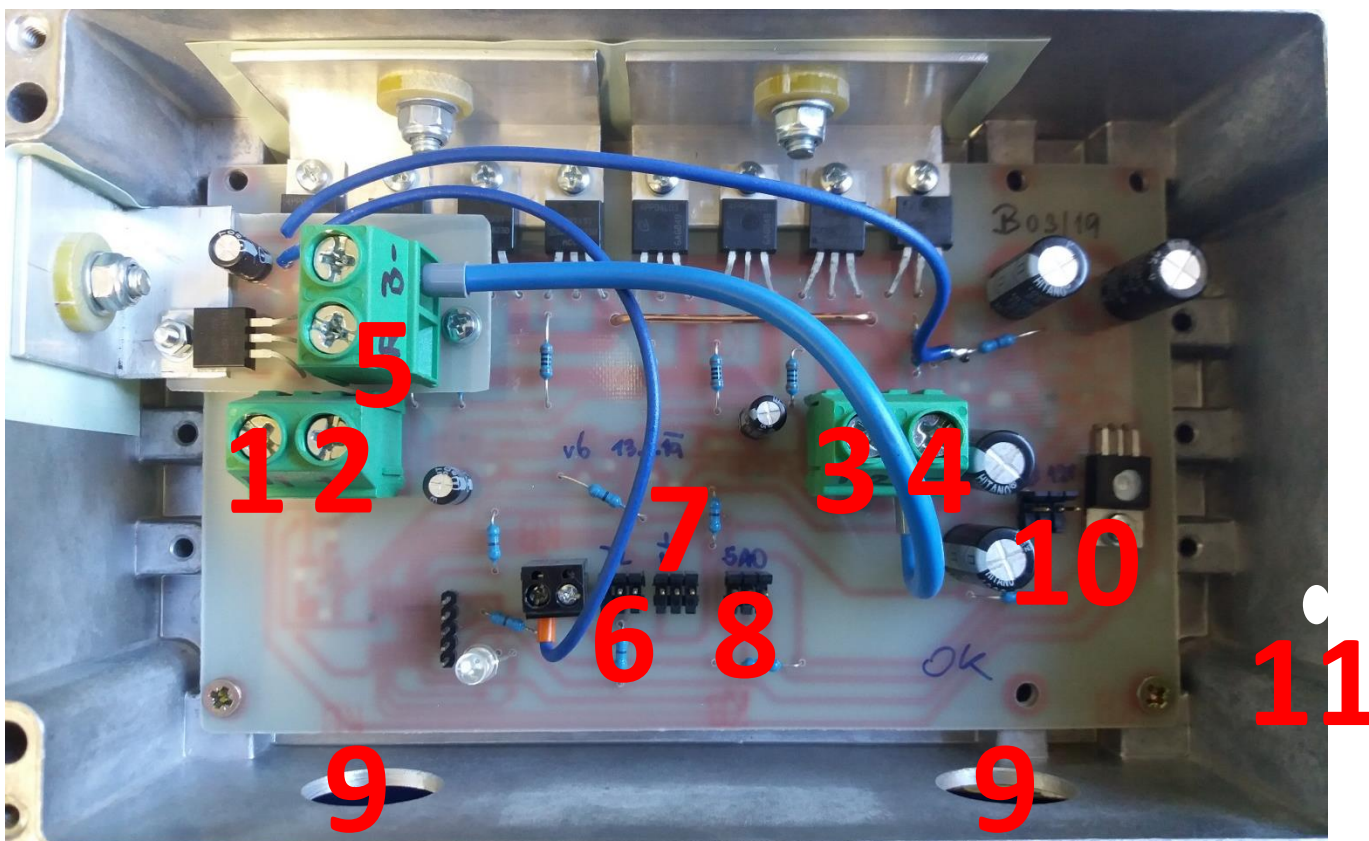



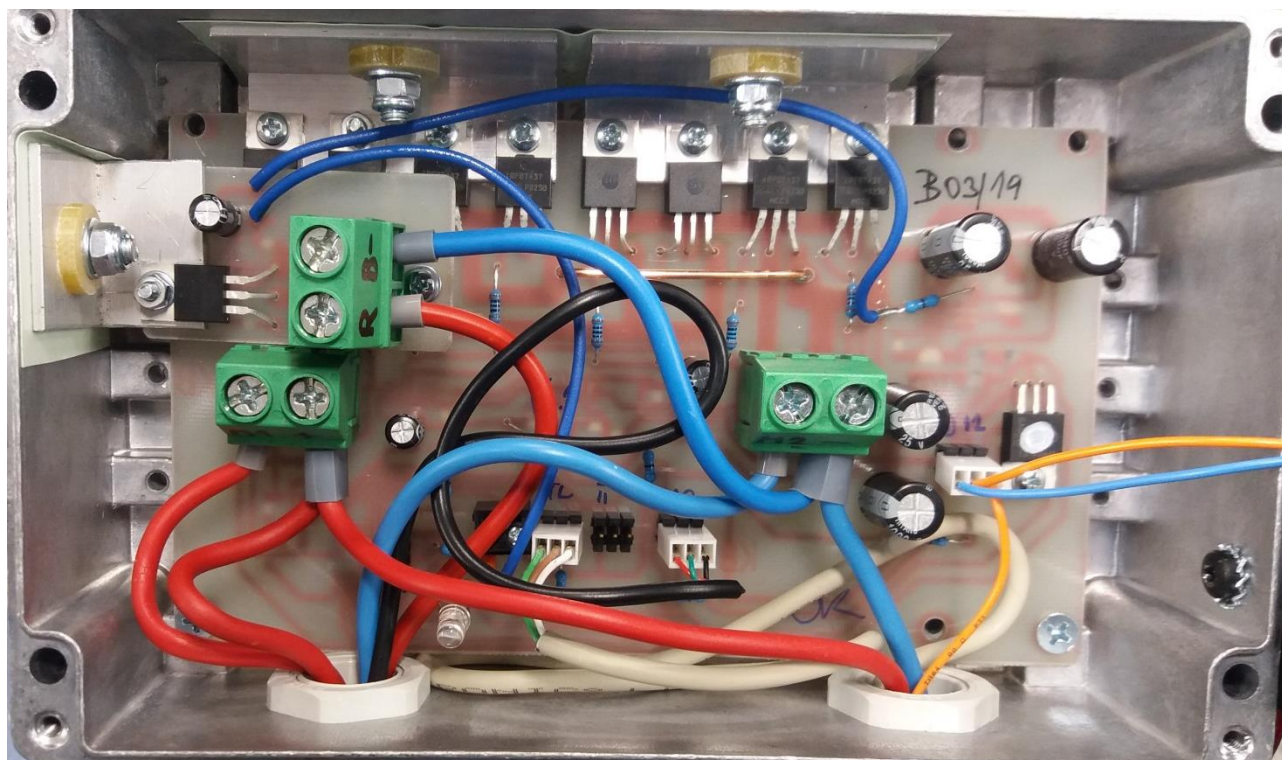

**1 - M1 – motor + (červený kabel od pohonu)**

**2 - (+) baterie (+) pól (pojistkové pouzdro)**

**Spojíme v dvojité dutince s libovolným kabelem od odporu umístěném na nosiči akumulátoru**

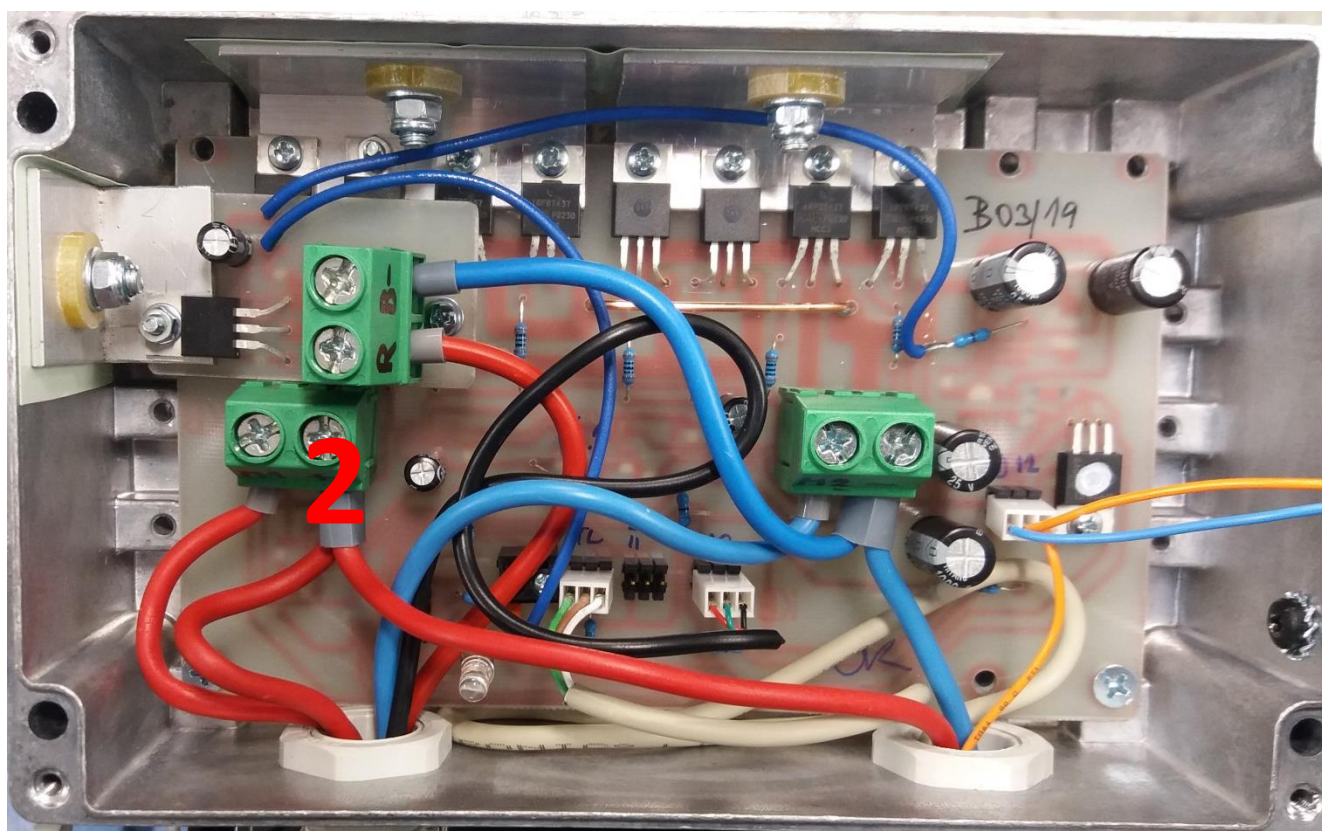

**3 - M2 – motor – (modrý/černý kabel od pohonu)**

**4 - (-) baterie (-) pól (modrý kabel s kabelovým okem a dutinkou) spojíme v dvojité dutince s předpřipraveným modrým kabelem ze svorkovnice označené B (-)**

**5 - červený / černý kabel od odporového drátu, umístěném na nosiči akumulátoru**

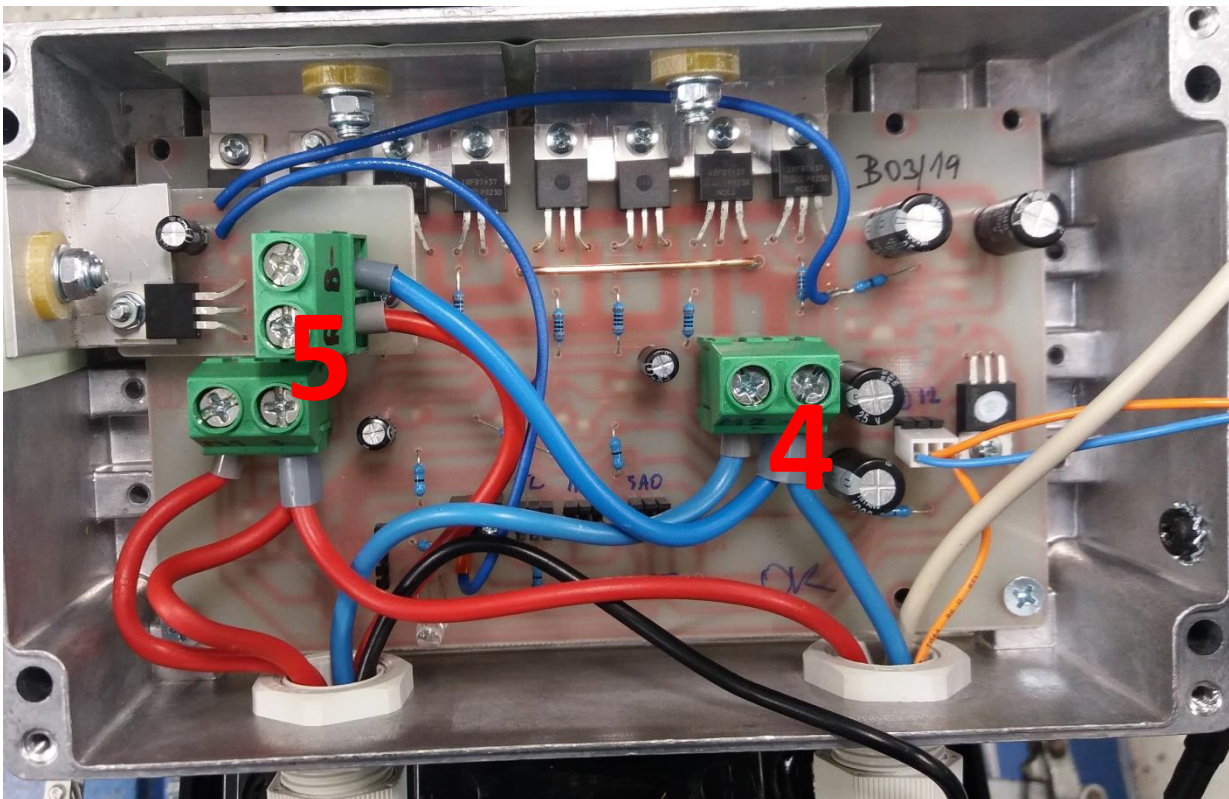



## 6 - konektor pro připojení levého ovladače IB

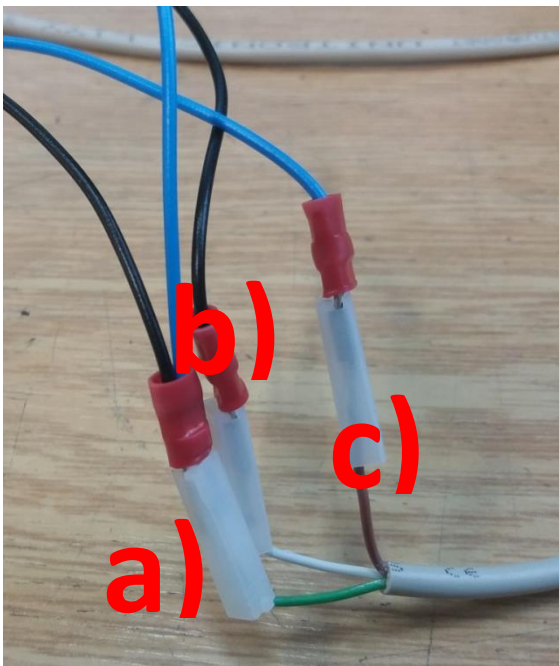

Levý ovladač IB / prodlužovací kabel

a) Modrý + černý = zelený

b) Modrý = hnědý

c) Černý = bílý

## 7 - konektor pro připojení bezpečnostního tlačítka

(pouze pro model TAHAČ vleků a letadel)

## 8 – konektor pro připojení akcelerátoru (pravý ovladač)

## 9 - otvory pro průchodky PG13,5 pro kabeláž

## 10 - konektor pro připojení VOLTMETRU a MBvK

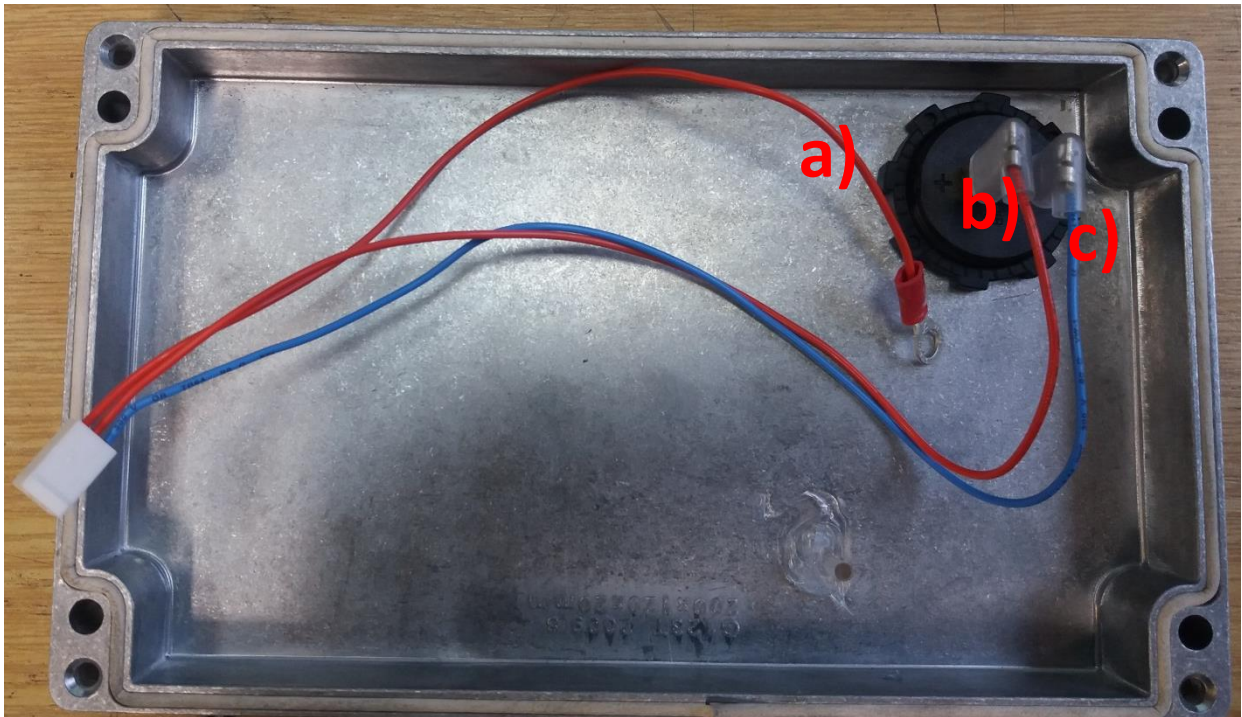

- a) Červený kabel s kabelovým okem zapojit na (+) baterie (+) pól
- b) červený kabel s nožovým konektorem zapojit na voltmetr (+)
- c) modrý kabel s nožovým konektorem zapojit na voltmetr (-)

## 11 - otvor pro upevnění pojistkového pouzdra

Pojistkové pouzdro předvrtat vrtákem 3,5 mm



# Funkce EP V 6.1.:

Levé madlo

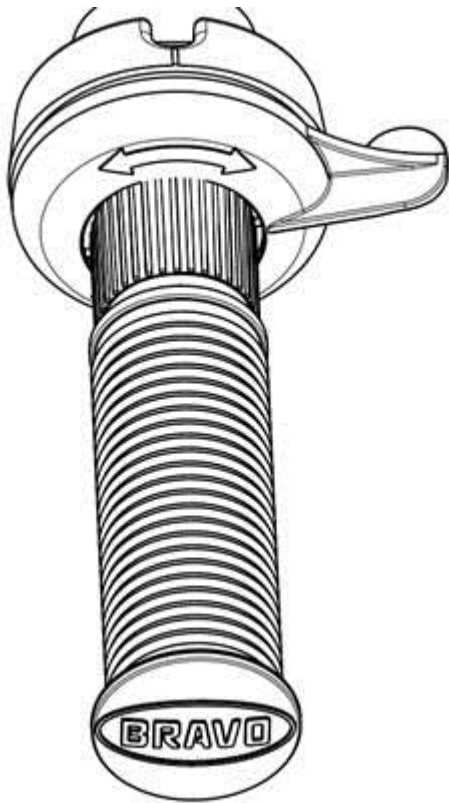

Pravé madlo

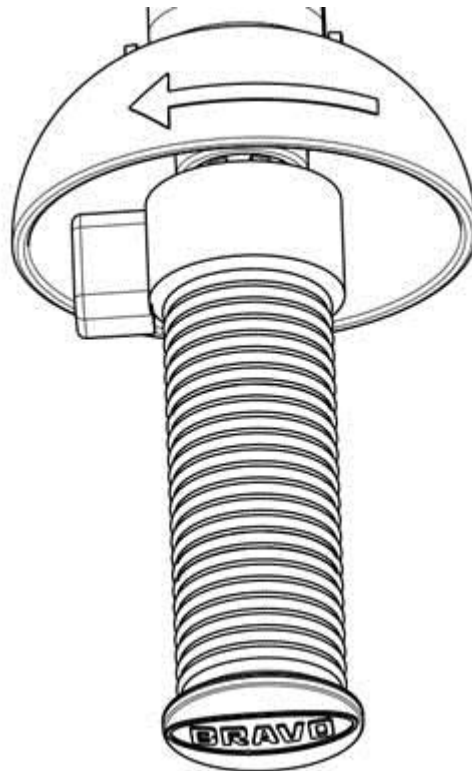

Před použitím je nutno nejdříve aktivovat řídicí elektroniku, toto se provede otočením levého madla ve směru hodinových ručiček. – na boxu elektroniky se rozsvítí zelená LED dioda + voltmetr zobrazí hodnotu napětí akumulátoru (bez zátěže). Elektronika se deaktivuje po nečinnosti delší než 5 minut.

## **Popis funkce ovládání:**

Otočením madla na levé straně ve směru hodinových ručiček měníme směr pojezdu – vzad (oranžová dioda) /vpřed ( zelená dioda).

Otočením madla na levé straně proti směru hodinových ručiček aktivujeme brzdu ( červená dioda )

Páčka na pravém madle slouží pro plynulou regulaci pojezdu vpřed / vzad nebo brzdy – podle zvolené funkce levým madlem.

EP verze 6.1 – při zasunuté pojistce a deaktivované elektronice kolo permanentně brzdí – při vytažené pojistce nebo aktivované elektronice (pojistka musí být zasunuta v pojistkovém pouzdře) lze s kolem volně otáčet.

Funkce voltmetru: pokud voltmetr nezobrazuje žádnou hodnotu – elektronika Motúčka je deaktivovaná - viz aktivace – zobrazená hodnota je napětí akumulátoru v klidu (bez zátěže), v případě aktivace pohonu (jízdy) voltmetr zobrazuje hodnotu napětí akumulátoru v zátěži.



# Funkce EP V 6.2.:

Levé madlo

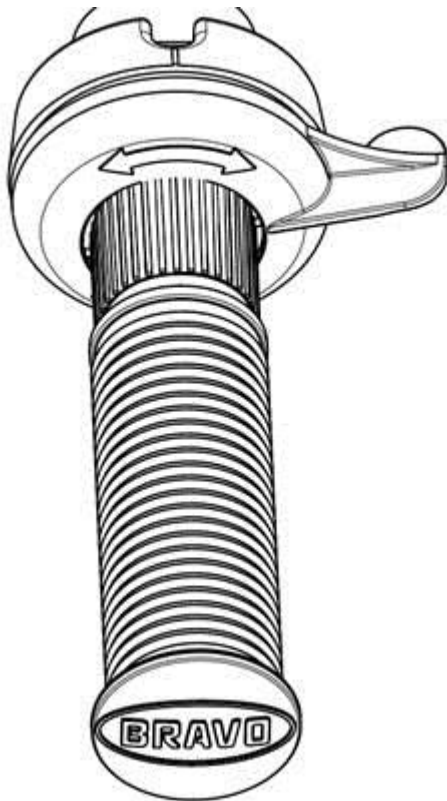

Pravé madlo

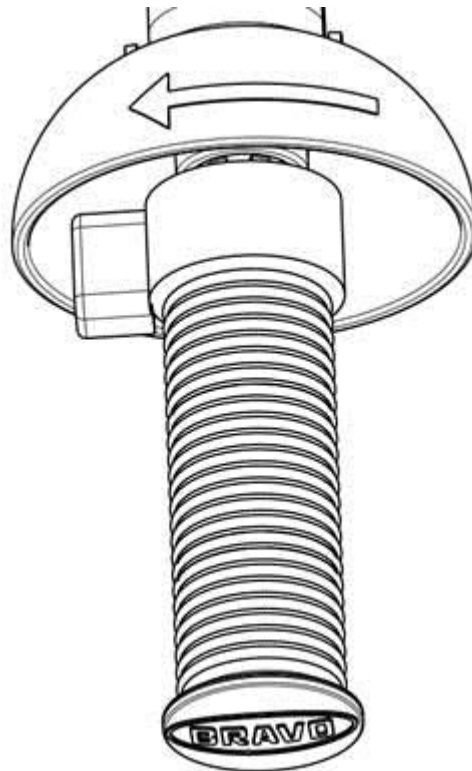

Před použitím je nutno nejdříve aktivovat řídicí elektroniku, toto se provede otočením levého madla ve směru hodinových ručiček. – na boxu elektroniky se rozsvítí zelená LED dioda + voltmetr zobrazí hodnotu napětí akumulátoru (bez zátěže). Elektronika se deaktivuje po nečinnosti delší než 5 minut.

## **Popis funkce ovládání:**

Otočením madla na levé straně ve směru hodinových ručiček měníme směr pojezdu – vzad. Pro jízdu vzad je třeba ovladač trvale držet v sepnutém stavu

Otočením madla na levé straně proti směru hodinových ručiček aktivujeme brzdu  
Otočením madla na levé rukojeti ve směru hodinových ručiček deaktivujeme brzdu.

Páčka na pravém madle slouží pro plynulou regulaci pojezdu vpřed / vzad nebo brzdy – podle zvolené funkce levým madlem.

Pokud se levé madlo vrátí do nulové (výchozí) polohy směr jízdy je vždy vpřed.

EP verze 6.2. – při zasunuté pojistce a deaktivované elektronice kolo permanentně brzdí – při vytažené pojistce nebo aktivované elektronice (pojistka musí být zasunuta v pojistkovém pouzdře) lze s kolem volně otáčet.

Funkce voltmetru: pokud voltmetr nezobrazuje žádnou hodnotu – elektronika Motůčka je deaktivovaná - viz aktivace – zobrazená hodnota je napětí akumulátoru v klidu (bez zátěže), v případě aktivace pohonu (jízdy) voltmetr zobrazuje hodnotu napětí akumulátoru v zátěži.

**Vážený zákazníku, při každé jízdě /zvláště pak z kopce/ s Vaším Motůčkem mějte vždy aktivovanou elektroniku (tento stav oznamuje svítící voltmetr). Při jízdě bez aktivované elektroniky by za určitých okolností proud generovaný motorem mohl poškodit tranzistory elektronické regulace.**

**Kvido Štěpánek, táta Motůčka**